

螺帽座尺寸圖(1:5)

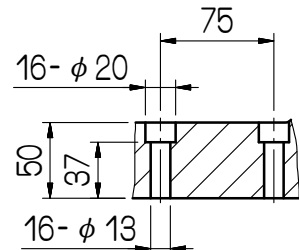

滑塊鎖固孔剖面圖(1:5)

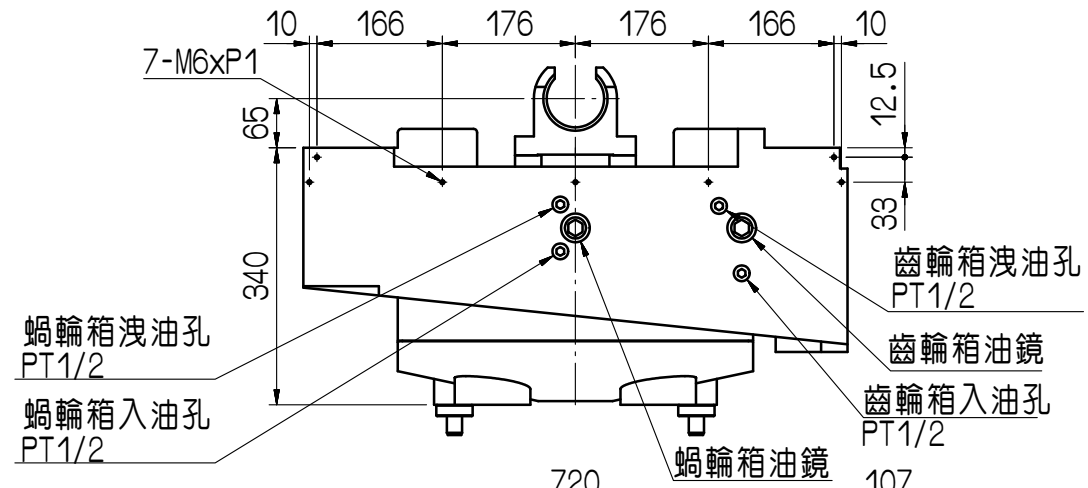

齒輪箱洩油孔
PT1/2
齒輪箱入油孔
PT1/2

齒輪箱洩油孔
PT1/2
齒輪箱油鏡
齒輪箱入油孔
PT1/2
齒輪箱油鏡

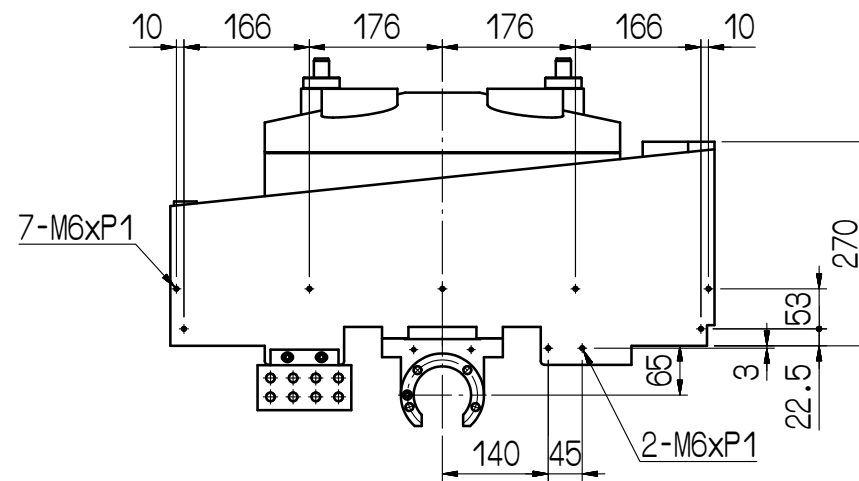
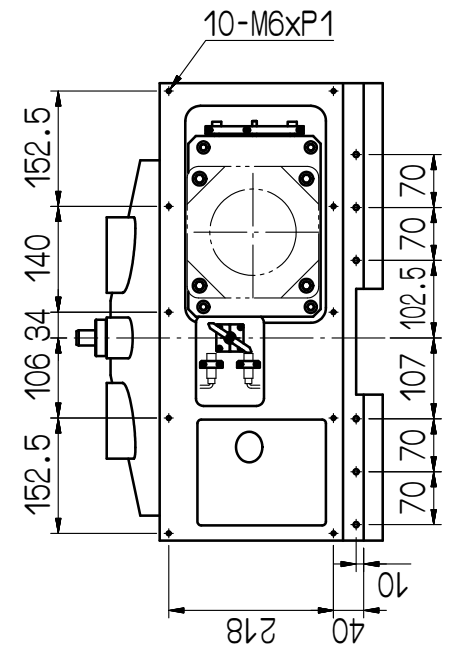
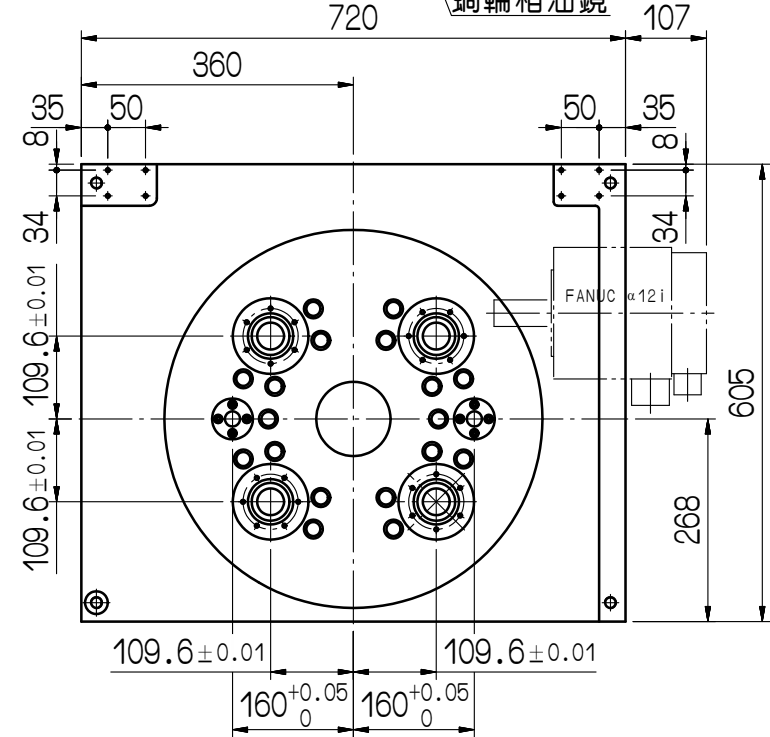
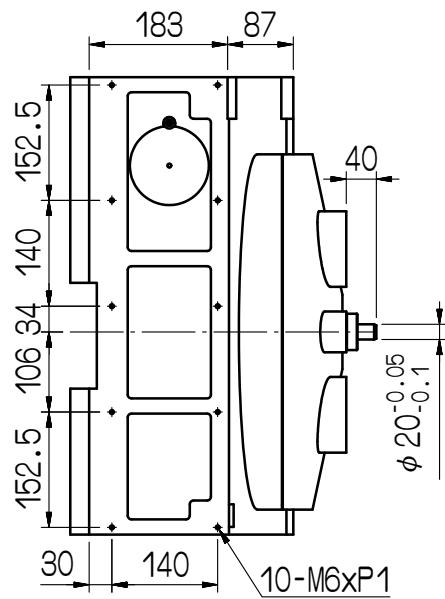
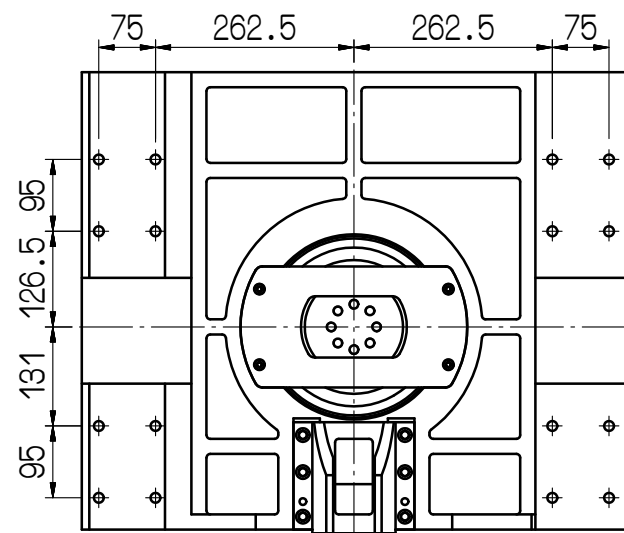

8-PT1/4
A交換鎖緊
B交換吹氣
C轉台鎖緊
D轉台鬆開
EFGH預留

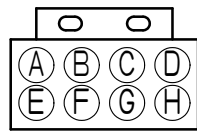

項目	機型	APCI-500QS
伺服馬達(AC)	FANUC	α 12i
總減速比		1:72
最小分度單位	degree	1°
工作台面最高轉速		27.8
分割精度	arcsec	±4
重覆精度	arcsec	±2
鎖緊力	Kg-m	500
允許切削力	Kg-m	550
最大工件負載	Kg	600

審核	日期	APCI-500QS			
繪圖 鍾漢承	日期 110406	適用機型	件號	數量	備註
編號	更改內容	更改者	日期	圖名	外觀尺寸圖
GSA 旭陽國際精機股份有限公司		圖號	APCI500QS-01-011A3	圖名	APCI500QS-01-011A3
TEL: 04-25377888 FAX: 04-25368899		單位	mm	圖號	APCI500QS-01-011A3
		比例	1:10	圖號	APCI500QS-01-011A3
				張次	1-1