

mitsubishi HC-SF102

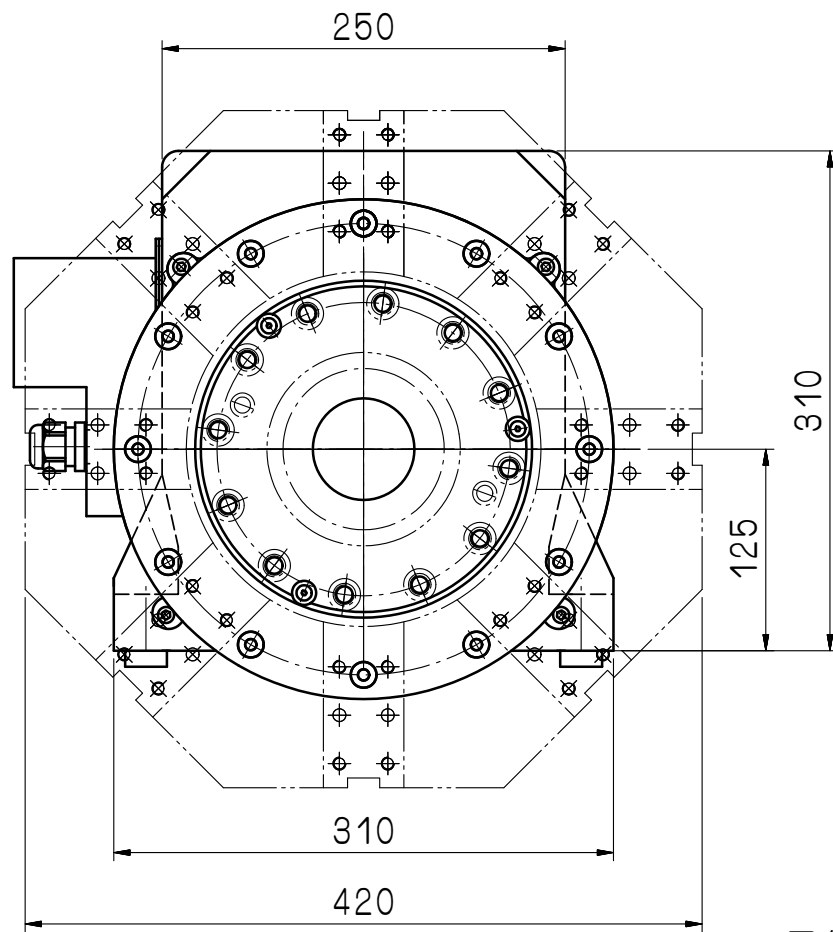

刀盤為XXXXX

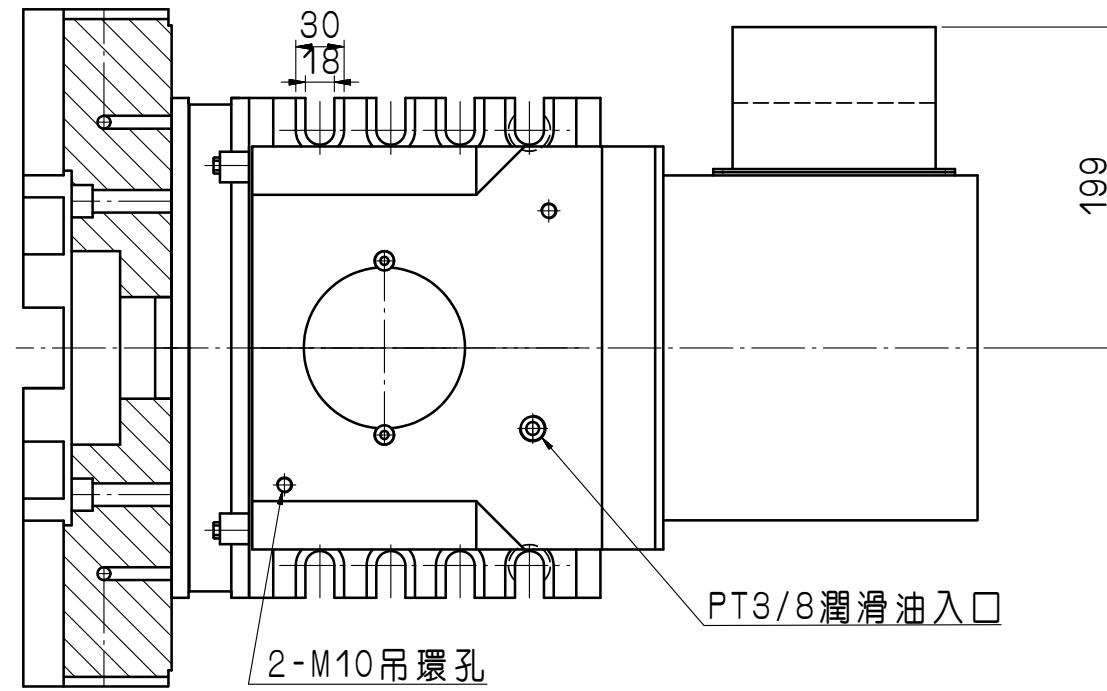
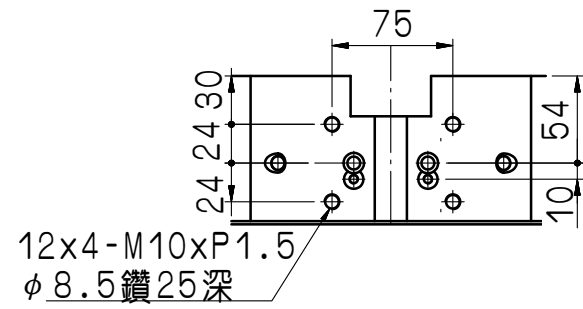
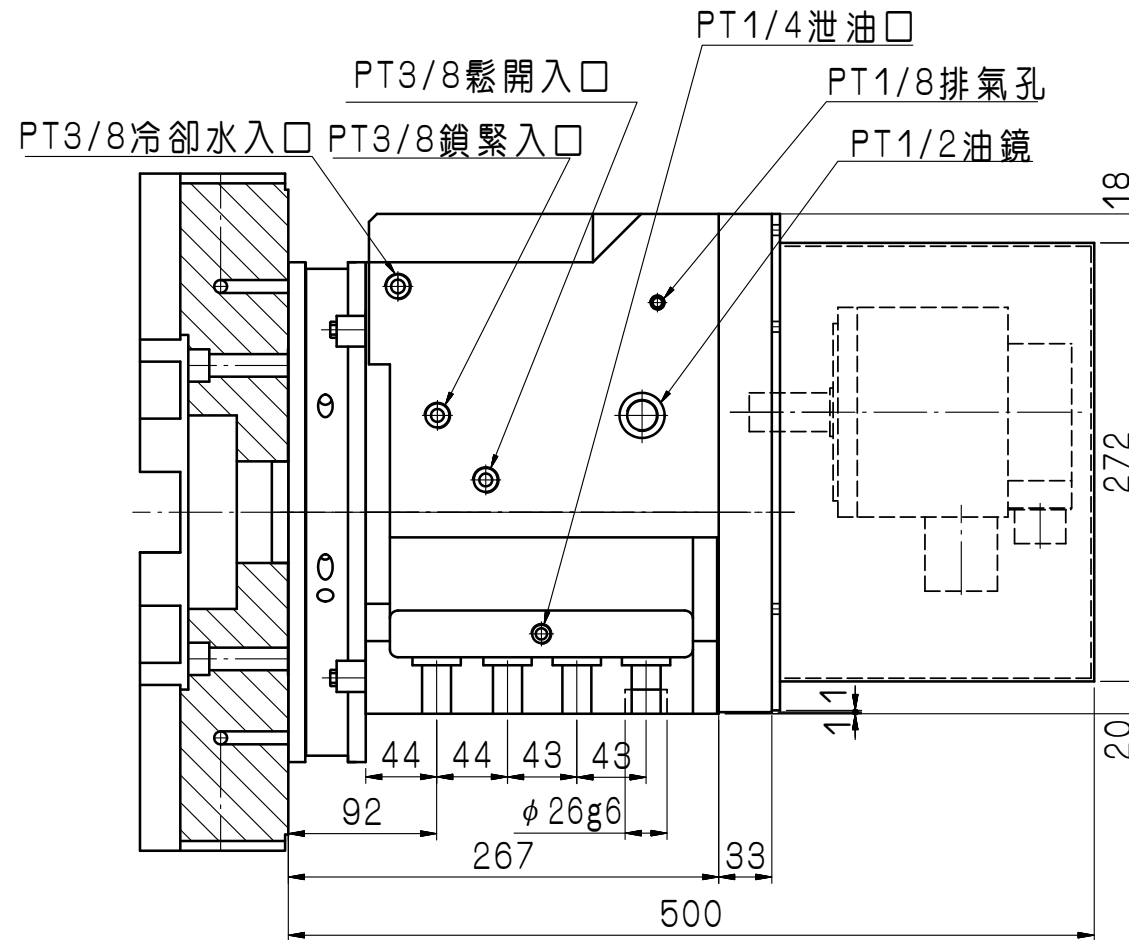

冷卻水入口 A鬆開鎖緊入口 A泄油口 A排氣孔 A油鏡皆左右對稱分佈

				審核	日期					8T	
				繪圖	王芳	日期	110331	CLT-125S			
編號	更改內容	更改者	日期	切劃加工一般公差 (mm)		單位	mm	適用機型	件號	數量	備註
				尺寸區分	容許差						
				0.5以上-6(含)以下	±0.05	比例	1:5	品號	CLT125S-04-0-0	張次	1-1
				6以上-30(含)以下	±0.1						
				30以上-120(含)以下	±0.15						
				120以上-315(含)以下	±0.2						
				315以上-1000(含)以下	±0.3						
				1000以上-2000(含)以下	±0.5						
<p>GSA 旭陽國際精機股份有限公司 TEL: 04-25377888 FAX: 04-25368899</p>											