

FANUC α 4i, β 8i
旭陽標準及背後出線

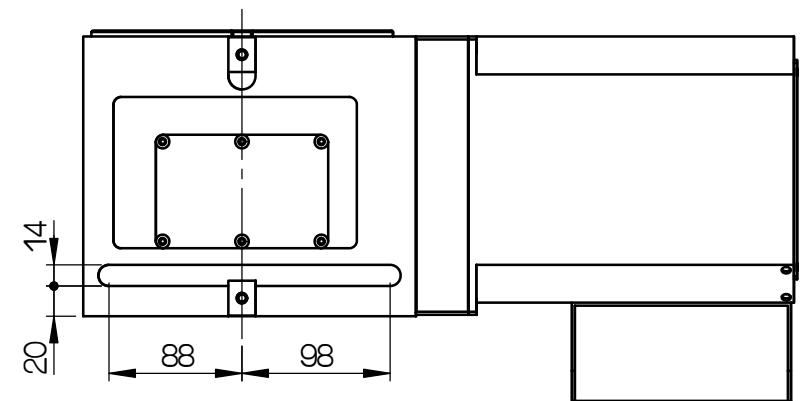
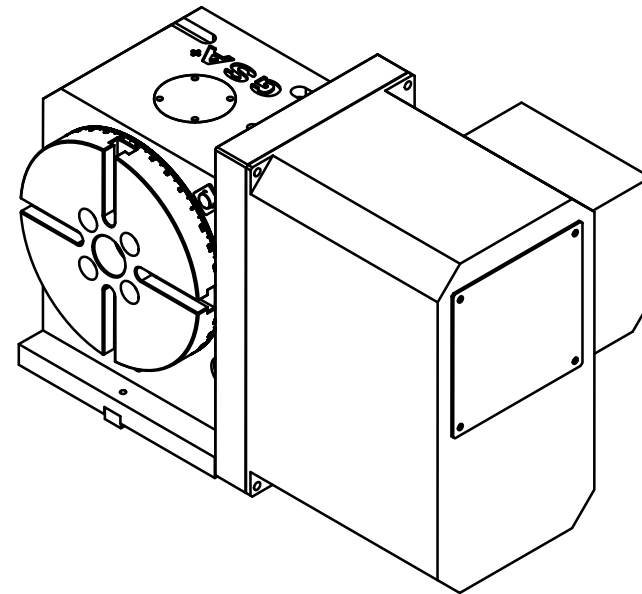
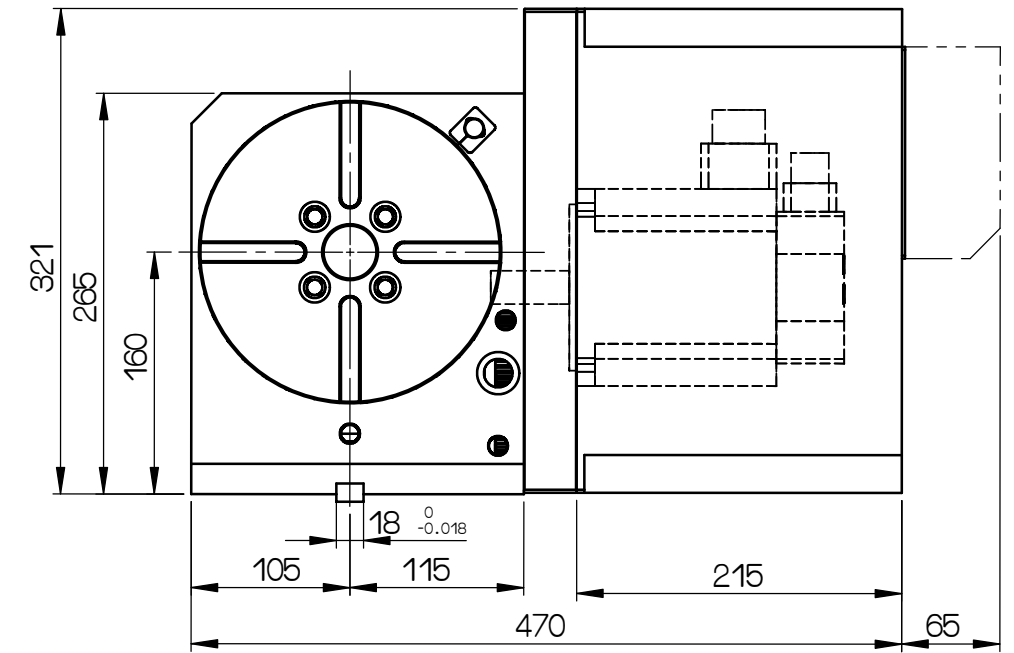
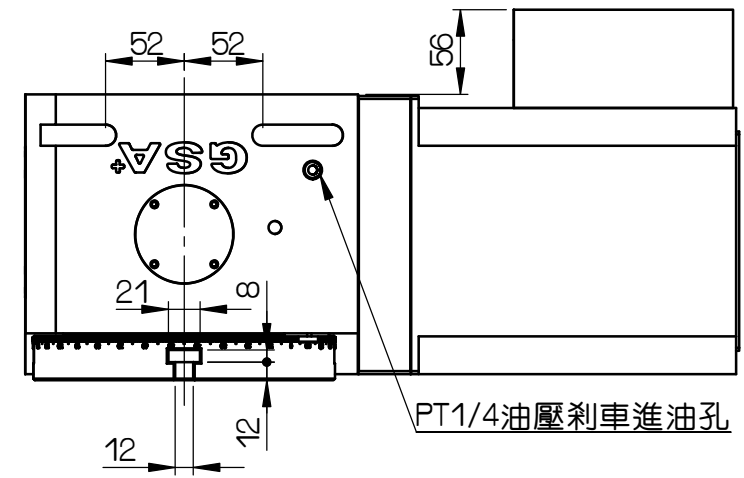
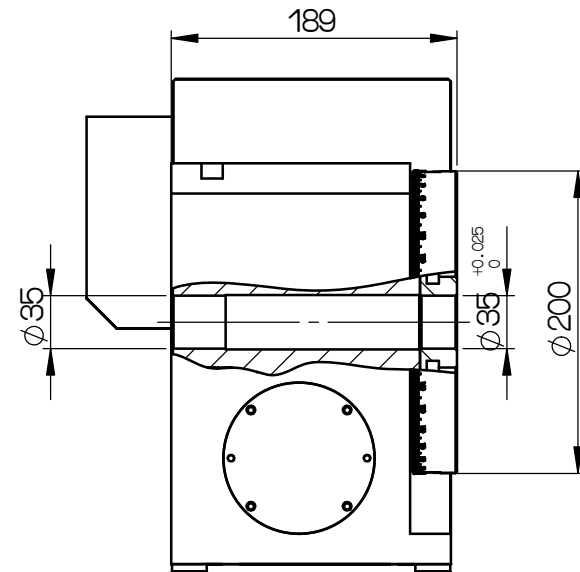
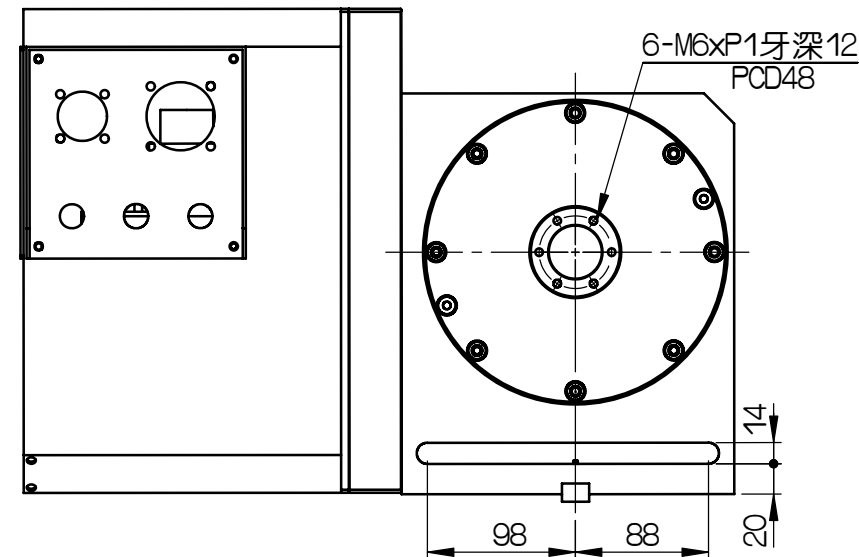

規格表 Specifications table		RCT-200R	
盤面直徑 Table Dia.	(mm)	200	
垂直中心高 Center Height in Vertical	(mm)	160	
平置全高 Table Height in Horizontal	(mm)	189	
垂直全高 Over all Height in Vertical	(mm)	265	
貫穿孔徑 Thru-Hole Dia.	(mm)	35 ^{-H7}	
盤面T型槽寬 Table Width of T-slot	(mm)	12 ^{H7}	
底面導槽寬 Width of Guide Block	(mm)	18 ^{H7}	
伺服馬達 Servo motor type	規格/型號 Model	齒數比 Gear Ratio	每分鐘最大轉速 Max. R.P.M.
FANUC	α 4i	40:1	50 (馬達motor: 2000rpm)
最小分割單位 Min. Increment	(度Degree)	0.001	
分割精度 Indexing Accuracy	(sec.)	20"	
重覆精度 Repeatability	(sec.)	4"	
剎車扭力 Brake torque	(kg.m)	25 (Pneumatic:5kg/cm ²)	50 (hydraulic:20kg/cm ²)
水平放置負載 Horizontal load	(kg)	150	
垂直放置負載 Vertically load	(kg)	75	

編號	更改內容	更改者	日期	審核 繪圖	日期	日期	件號	數量	備註
				朱宇飛	20130321		RCT-200R	1	
				切削加工一般公差 (mm)					
				尺寸區分	容許差				
				0.5以上-6(含)以下	±0.05				
				6以上-30(含)以下	±0.1				
				30以上-120(含)以下	±0.15				
				120以上-315(含)以下	±0.2				
				315以上-1000(含)以下	±0.3				
				1000以上-2000(含)以下	±0.5				
GSA 旭陽國際精機股份有限公司				單位	mm	圖名	外觀尺寸圖	材質	
TEL:04-25377888 FAX:04-25368899				比例	1:5	品號	RCT200R-001-00	張次	1-1