

1

FANUC $\alpha 3, \alpha 8i, \alpha C8i, \beta 12i$
 HEIDENHAIN QSY-116C
 FAGOR FKM42, 42.30A, FXM32
 STANDARD OUTLINE
 標準出線

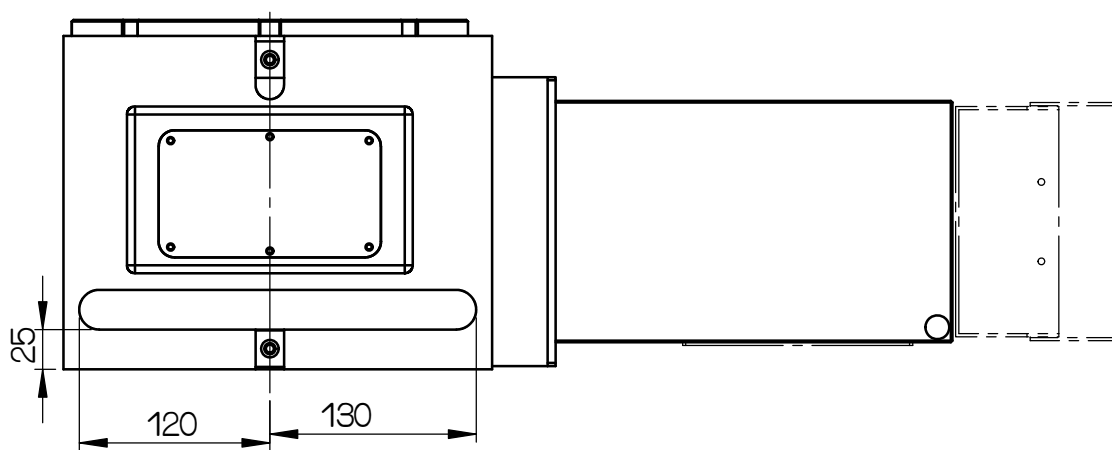
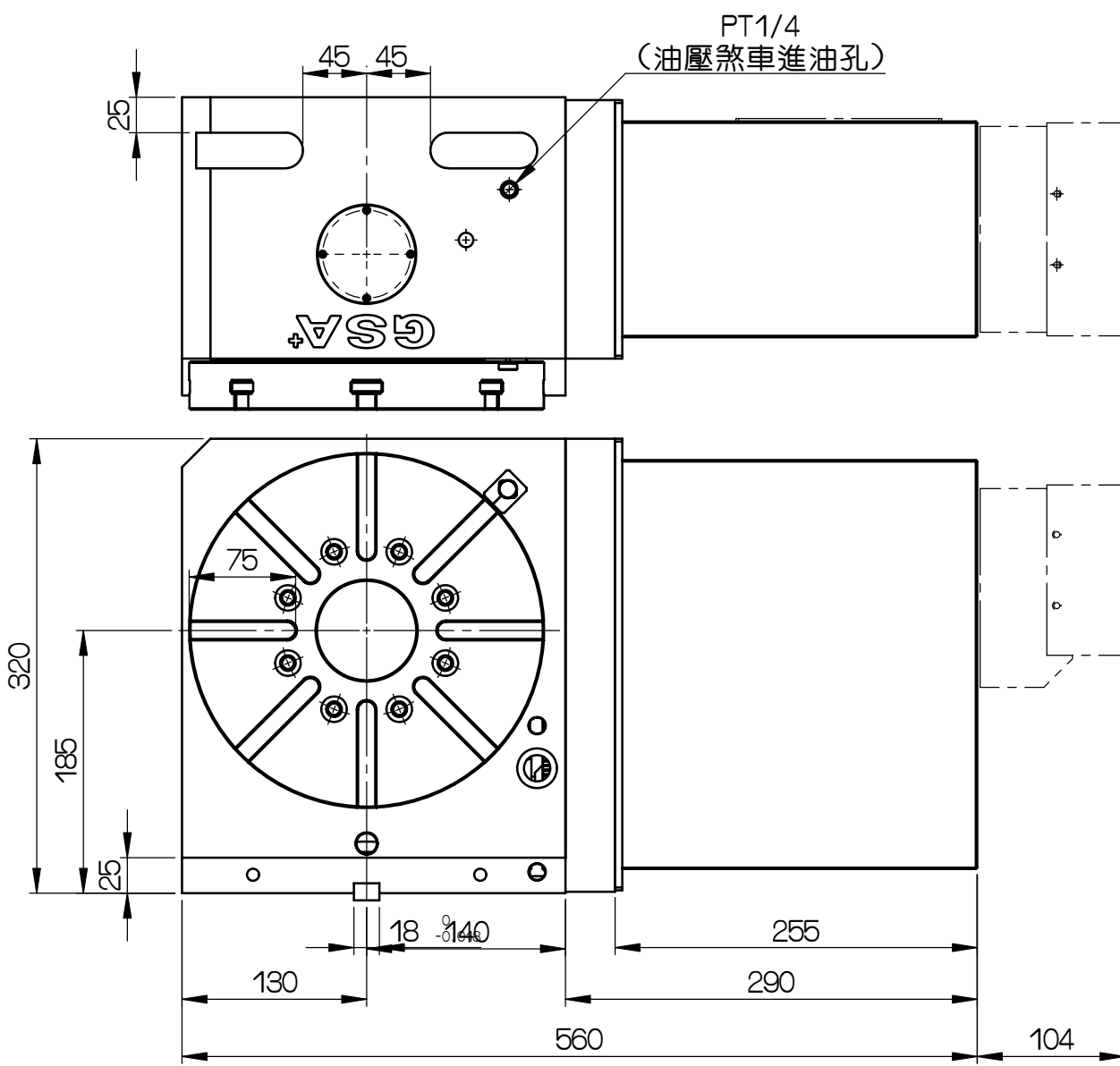
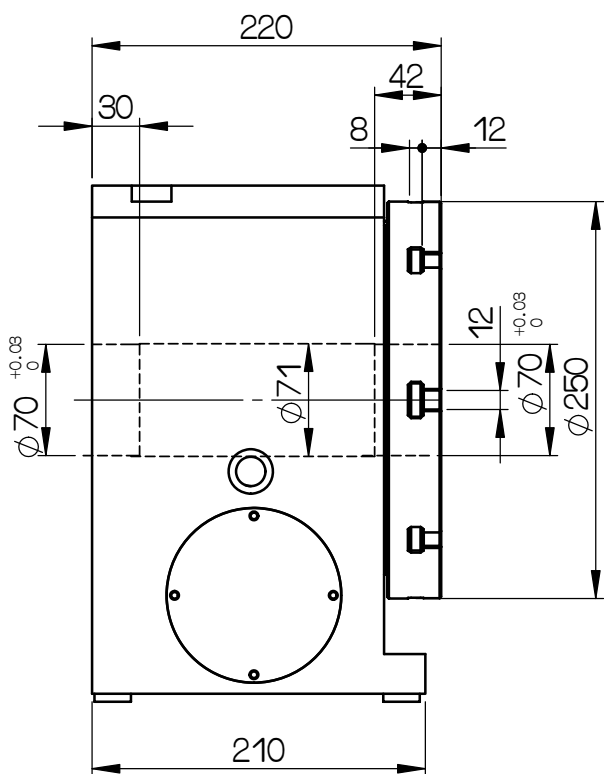
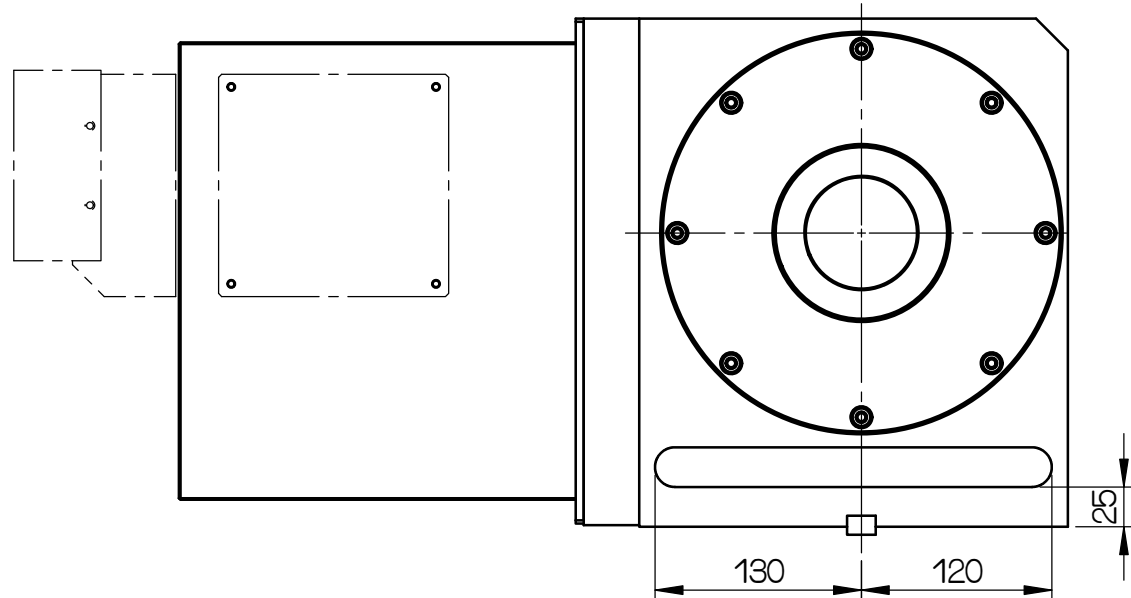

規格表 Specifications table		RCT-250R	
盤面直徑 Table Dia.	(mm)	250	
垂直中心高 Center Height in Vertical	(mm)	185	
平置全高 Table Height in Horizontal	(mm)	220	
垂直全高 Over all Height in Vertical	(mm)	320	
貫穿孔徑 Thru-Hole Dia.	(mm)	70 ^{H7}	
盤面T型槽寬 Table Width of T-slot	(mm)	12 ^{H7}	
底面導槽寬 Width of Guide Block	(mm)	18 ^{H7}	
伺服馬達 Servo motor type	規格/型號 Model	齒數比 Gear Ratio	每分鐘最大轉速 Max. R.P.M.
		40:1	50 (馬達motor: 2000rpm)
最小分割單位 Min. Increment	(度Degree)	0.001	
分割精度 Indexing Accuracy	(sec.)	20"	
重複精度 Repeatability	(sec.)	4"	
剎車扭力 Brake torque	(kg.m)	45 (Pneumatic:5kg/cm ²)	50 (hydraulic:20kg/cm ²)
水平放置負載 Horizontal load	(kg)	250	
垂直放置負載 Vertically load	(kg)	100	

編號	更改內容	更改者	日期	審核	日期	圖名	件號	數量	備註		
1	增加馬達型號	潘依培	20141127	耿娟	20130321	RCT-250R					
GSA ⁺ 旭陽國際精機股份有限公司				切削加工一般公差 (mm)							
				尺寸區分		容許差					
				0.5以上-6(含)以下		±0.05					
				6以上-30(含)以下		±0.1					
				30以上-120(含)以下		±0.15					
				120以上-315(含)以下		±0.2					
				315以上-1000(含)以下		±0.3					
				1000以上-2000(含)以下		±0.5					
GSA ⁺ 旭陽國際精機股份有限公司						單位	mm	圖名	外觀尺寸圖	材質	
TEL: 04-25377888 FAX: 04-25368899						比例	1:5	品號	RCT250R-001-01	張次	1-1