

加工圖種類
無區分

FANUC α12i, β22i
MITSUBISHI HF-203, HF-204
SIEMENS 1FK7083, 1FK7100
STANDARD AND BACKSIDE OUTLINE
標準與背後兩用出線

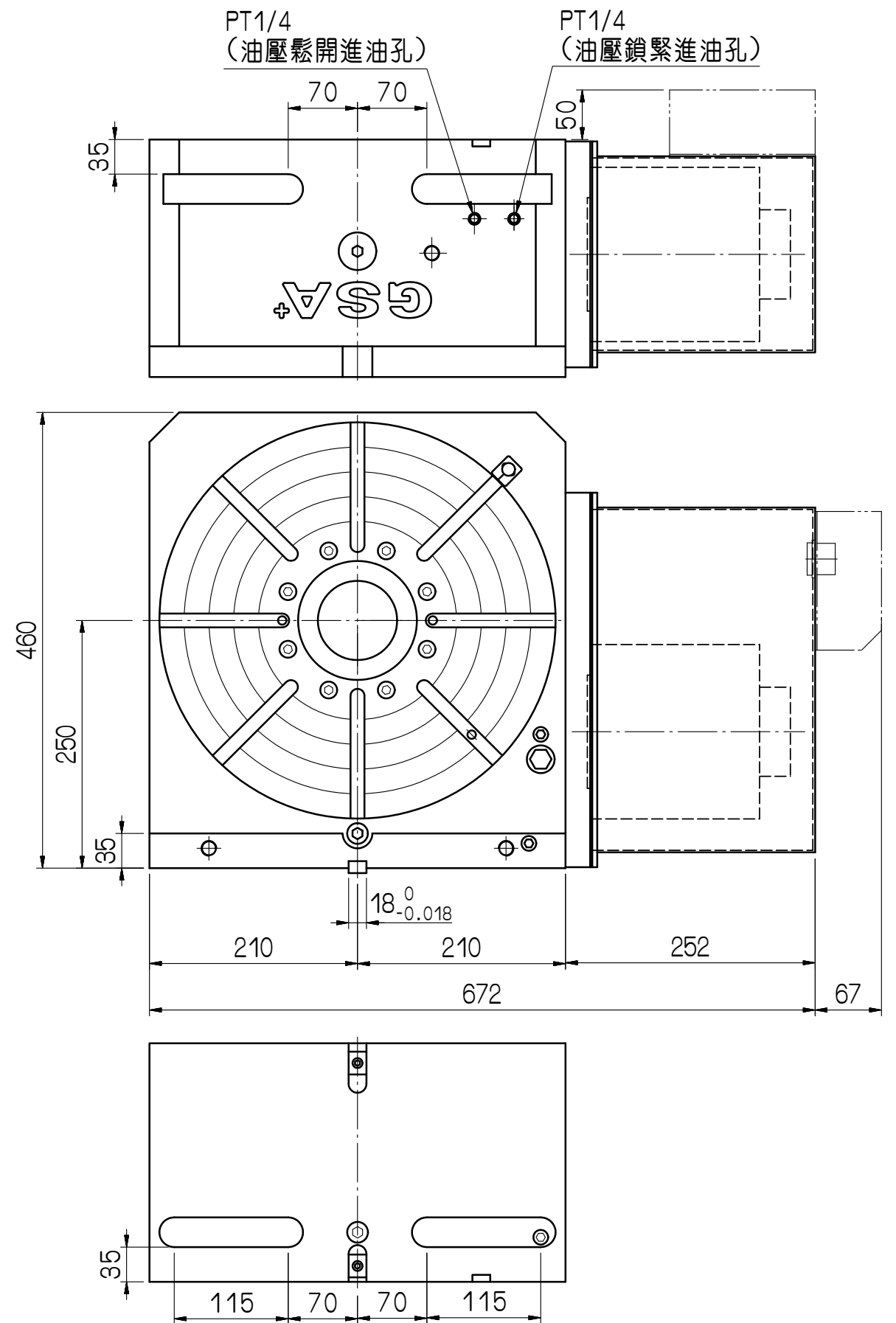
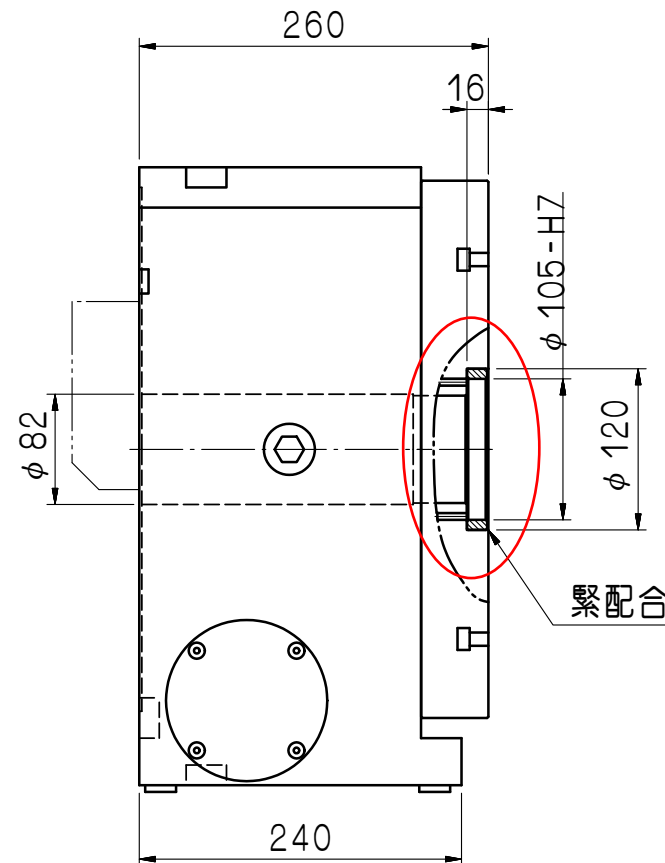
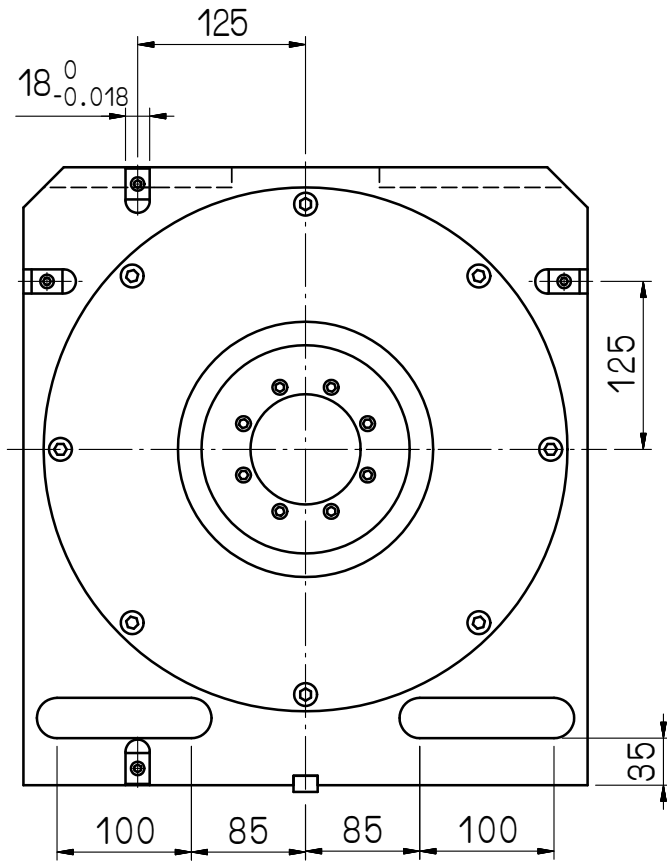

審核	日期								
繪圖	吳昭慶	日期	110526	NCF-400R					
編號	更改內容	更改者	日期		適用機型	件號	數量	備註	
GSA 旭陽國際精機股份有限公司 TEL: 04-25377888 FAX: 04-25368899					單位	mm	圖名	外觀尺寸圖	材質
				比例	1:6	品號	NCF400R-03-011A3	張次	1-1

切削加工一般公差 (mm)	
尺寸區分	容許差
0.5以上-6(含)以下	±0.05
6以上-30(含)以下	±0.1
30以上-120(含)以下	±0.15
120以上-315(含)以下	±0.2
315以上-1000(含)以下	±0.3
1000以上-2000(含)以下	±0.5