

盤面 (mm)	500x500		
中心孔徑 (mm)	50 ^{H7}		
T型槽寬 (mm)	18 ^{H7}		
伺服馬達型式	FANUC α12i	台達ECMA-F11830PS	
齒數比	1:120		
最小分割單位 (度)	1° or 5°		
每分鐘最大轉速 (rpm)(馬達:2000/rpm)	16.7		
剎車鎖緊力 (kg)	壓力源	鬆開	鎖緊
	空壓 (5kg/cm ²)	368.75	1525
	油壓 (20kg/cm ²)	1475	6100
分割精度 (sec)	±5"		
重覆精度 (sec)	單向	1"	
	雙向	2"	

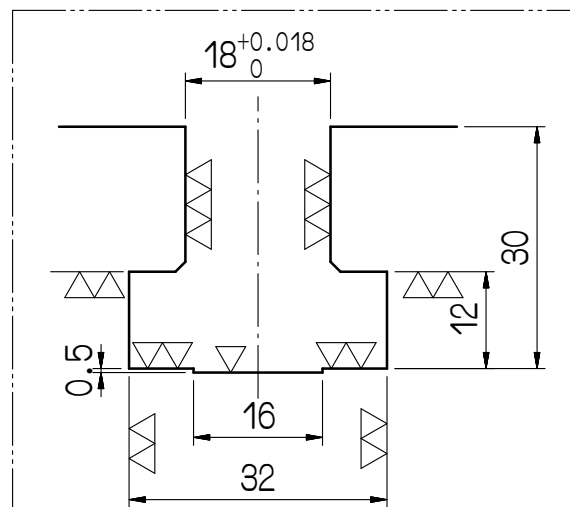

T型槽詳圖(1:1)

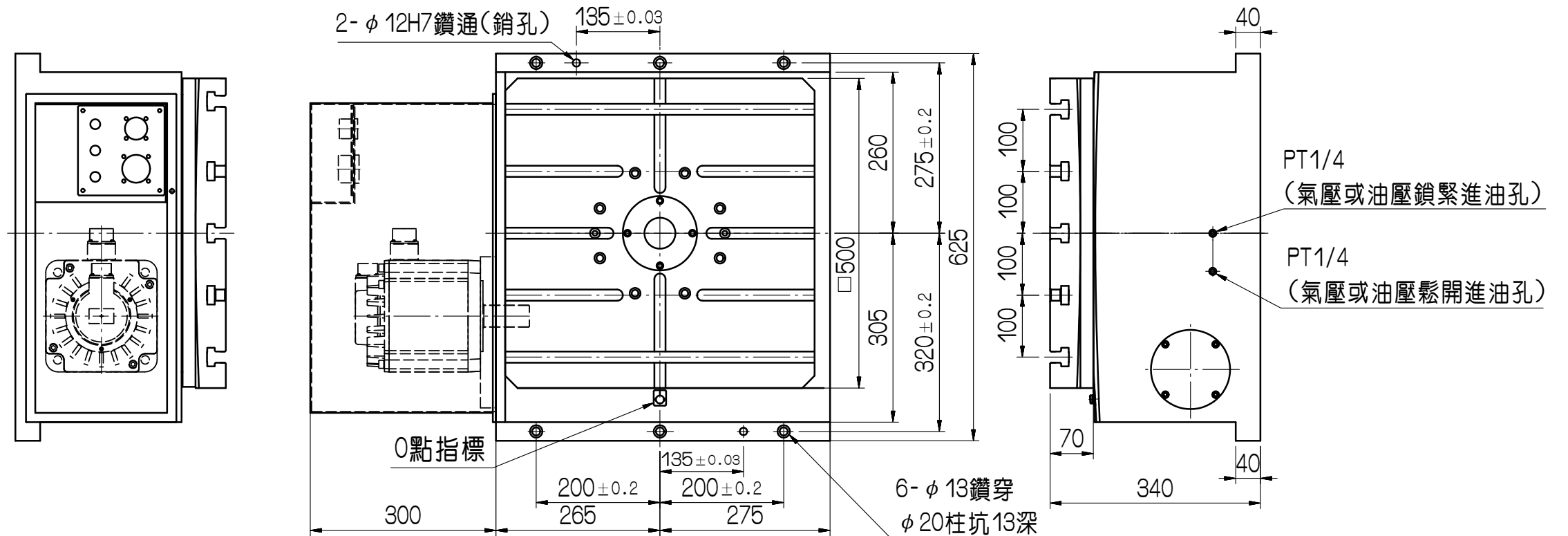
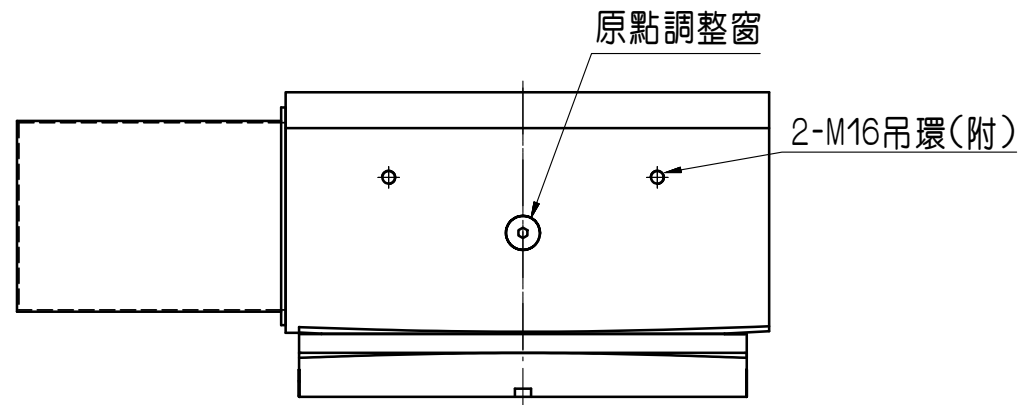
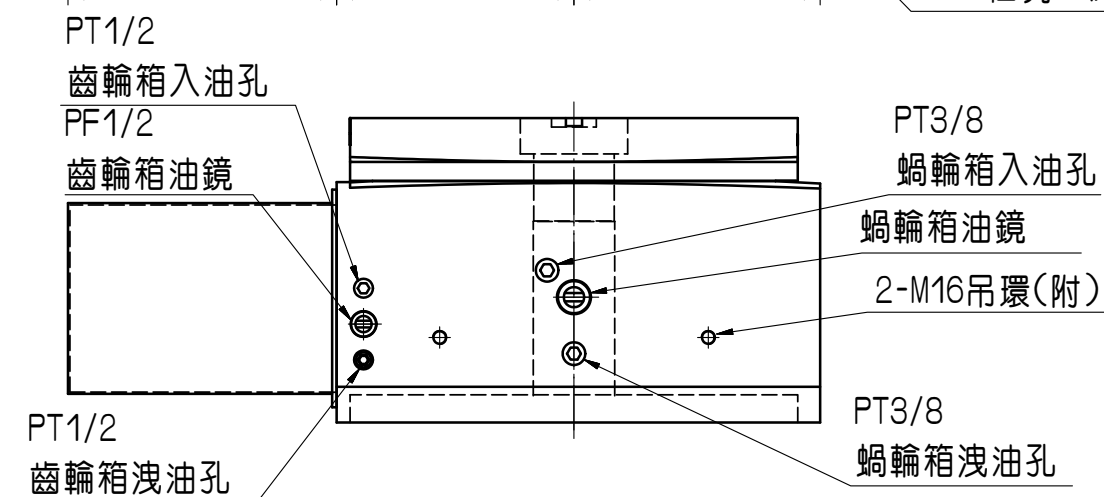

審核	日期								
繪圖	張巧郁	日期	20100601	HIT-500					
編號	更改內容	更改者	日期	適用機型	件號	數量	備註		
GSA 旭陽國際精機股份有限公司 TEL: 04-25377888 FAX: 04-25368899				單位	mm	圖名	外觀尺寸圖	材質	
				比例	1:9	品號	HIT500-03-011A3	張次	1-1