

工作台長度	(mm)	1000x1000
平置全高	(mm)	300
中心孔徑	(mm)	φ 60H7深20
T型槽寬	(mm)	22H7
回轉方向		正反轉皆可
工作台鬆開鎖緊行程	(mm)	8
驅動	鎖緊/鬆開	氣壓供給5-8kg/cm ²
	迴轉	手動
最小分割單位	(度)	1° - 5°
垂直理論荷重	(kg)	6000
容許積載荷重kg(平均分布)		5000
鎖緊力	(kg)	5400
重量	(kgs)	1200

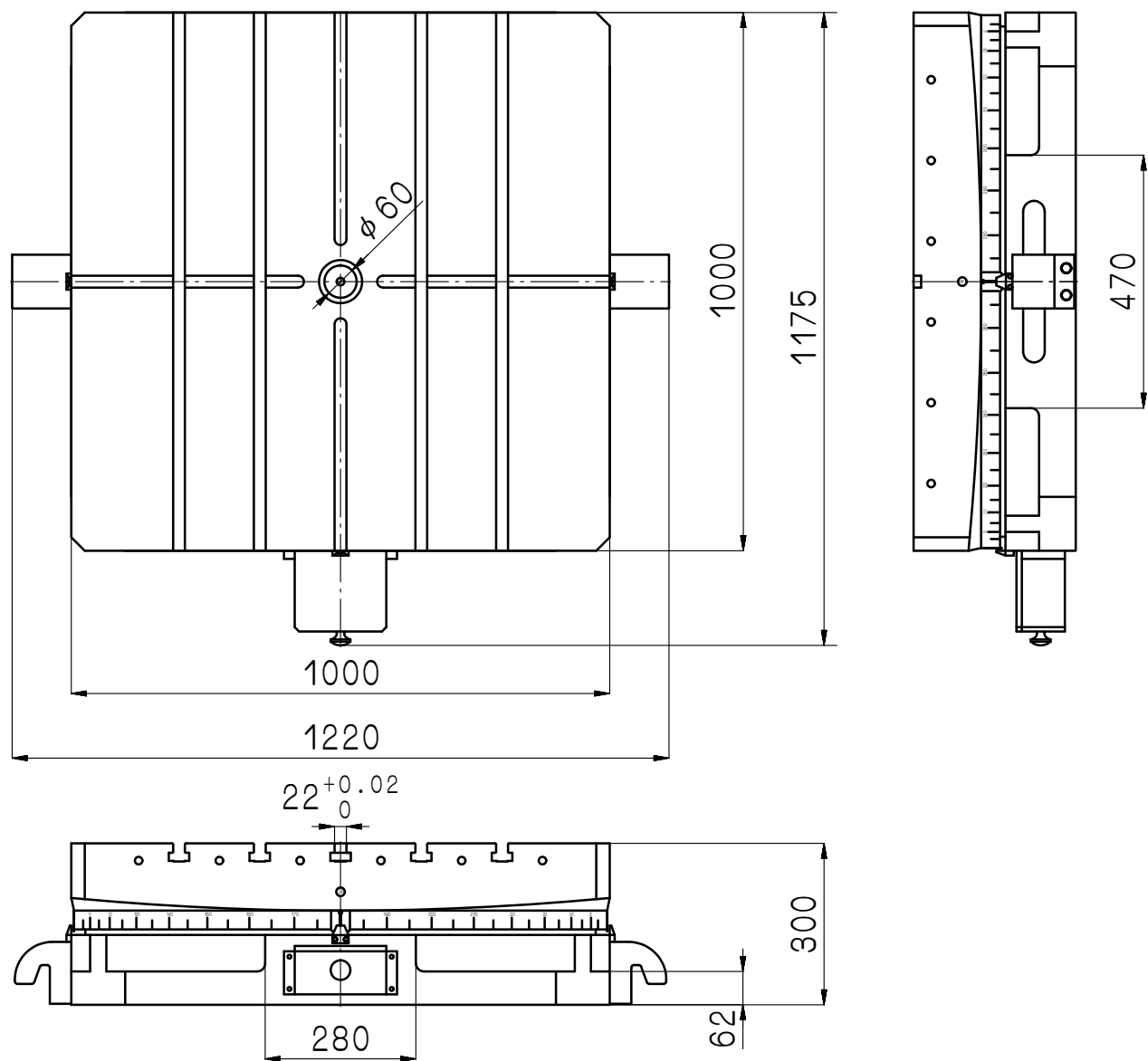

				審核		日期																
				繪圖	邱晏琦	日期	840802	GCT1000														
編號	更改內容	更改者	日期	切削加工一般公差 (mm)			適用機型	件號	數量	備	註											
				尺寸區分	容許差							單位	mm	圖名	外觀尺寸圖	材質						
				0.5以上-6(含)以下	±0.05												比例	1:14	品號	GCT1000-01-011A4	張次	1-1
				6以上-30(含)以下	±0.1																	
				30以上-120(含)以下	±0.15																	
				120以上-315(含)以下	±0.2																	
				315以上-1000(含)以下	±0.3																	
				1000以上-2000(含)以下	±0.5																	
GSA+ 旭陽國際精機股份有限公司 TEL: 04-25377888 FAX: 04-25368899																						