

	Rotating	Tilting
Table dia	φ 450 mm	
Thru-hole Dia	φ 150H7	
Tilting angle range	± 120°	
Max work load	0°	300kg
	90°	150kg
Servo motor type	FANUC	
	α12i	α22i
Gear ratio	1:90	1:180
Min. increment	0.001°	0.001°
Motor R.P.M	2000r.p.m	2000r.p.m
Rotating speed	22.2r.p.m	5.55r.p.m
Hydraulic source	20kg/cm ²	20kg/cm ²
Clamping torque	180Kg.m	210Kg.m
Indexing accuracy	15"	30"
Repeatability	4"	4"

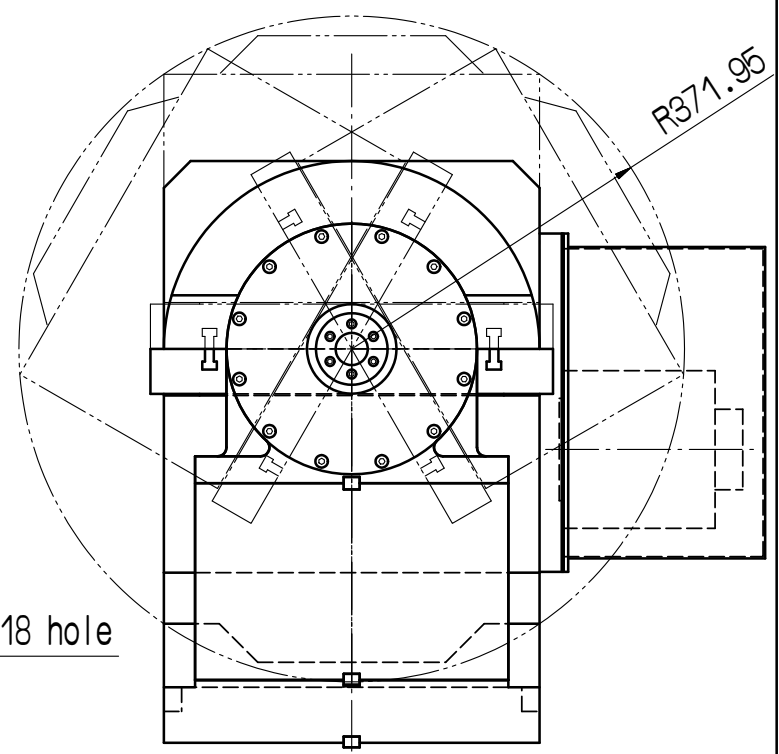
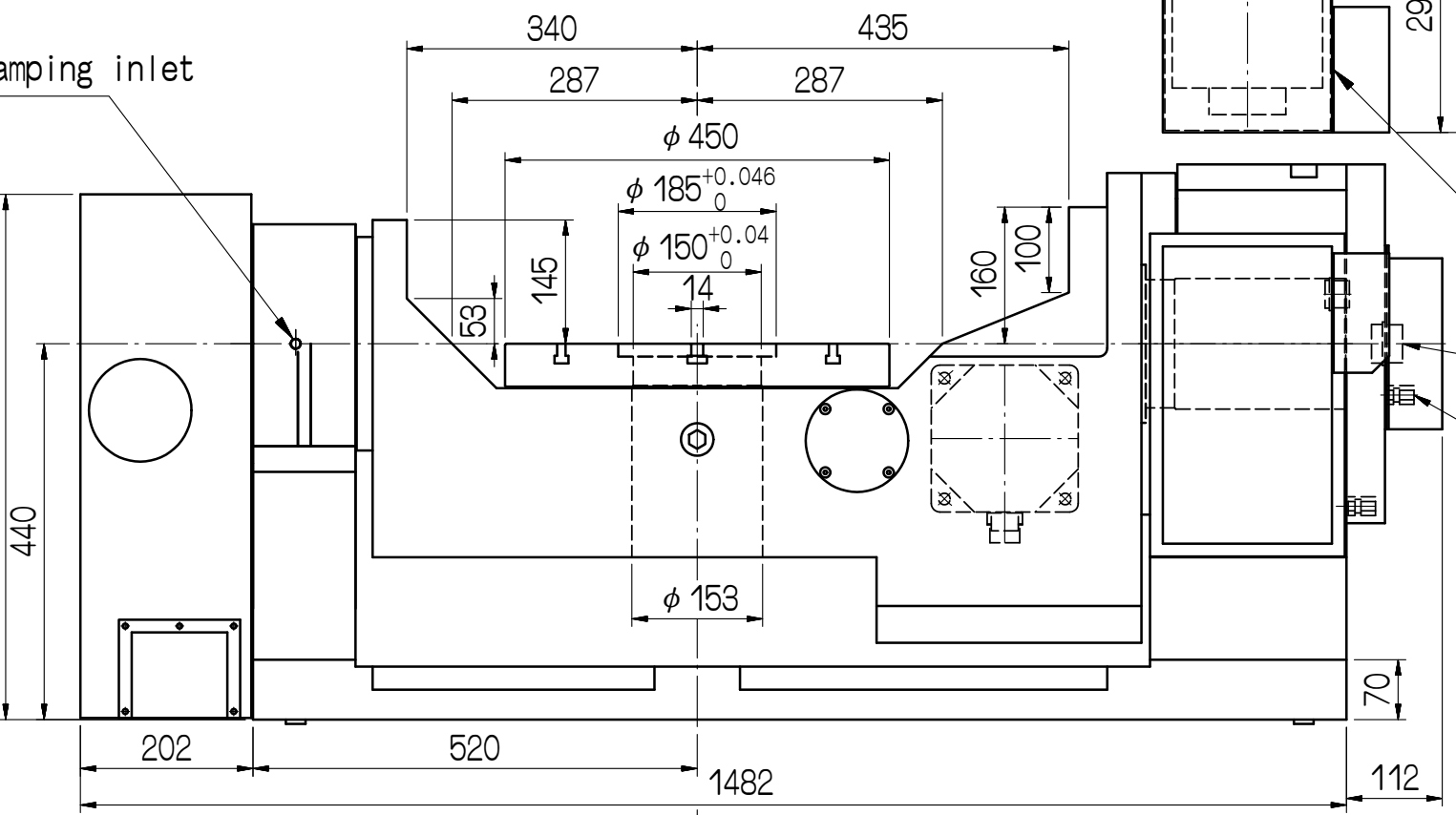
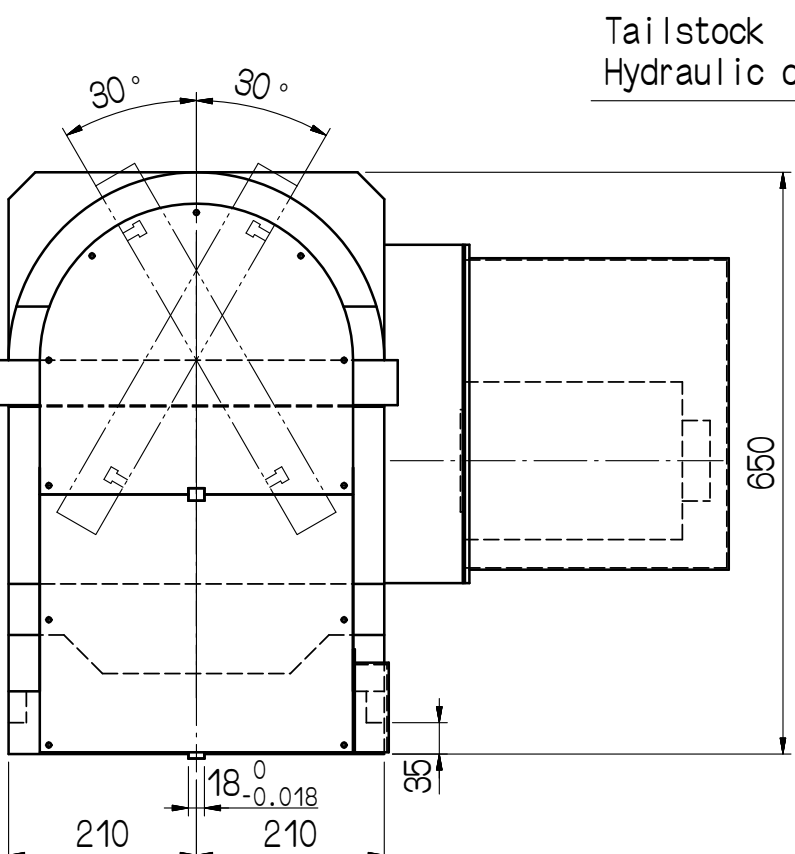

審核	日期	100412	CNCT-450				
繪圖 楊清維	日期	100412	CNCT-450				
編號	更改內容	更改者	日期	適用機型	件號	數量	備註
GSA 旭陽國際精機股份有限公司				圖名	外觀尺寸圖	材質	
TEL: 04-25377888 FAX: 04-25368899				單位	mm	品號	CNCT450-02-511A3
切削加工一般公差 (mm)				比例	1:9	張次	1-1
尺寸區分							
0.5以上-6(含)以下				±0.05			
6以上-30(含)以下				±0.1			
30以上-120(含)以下				±0.15			
120以上-315(含)以下				±0.2			
315以上-1000(含)以下				±0.3			
1000以上-2000(含)以下				±0.5			